

1

2

3

4

5

6

A

B

C

D

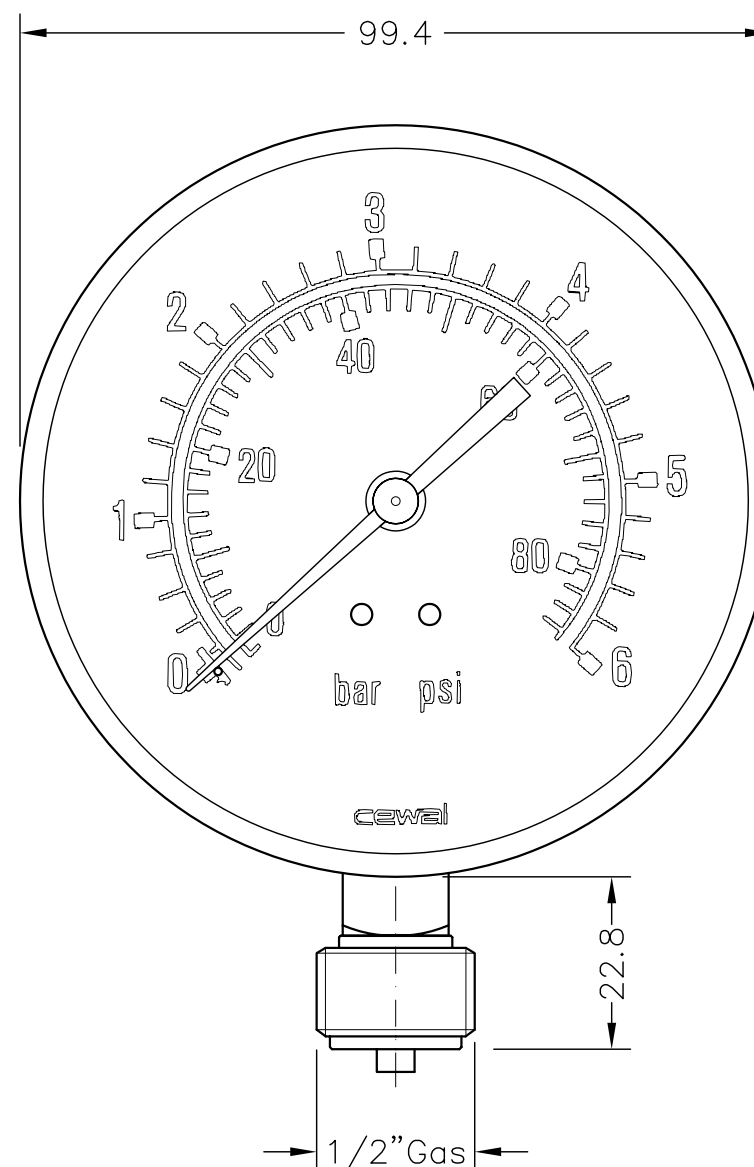
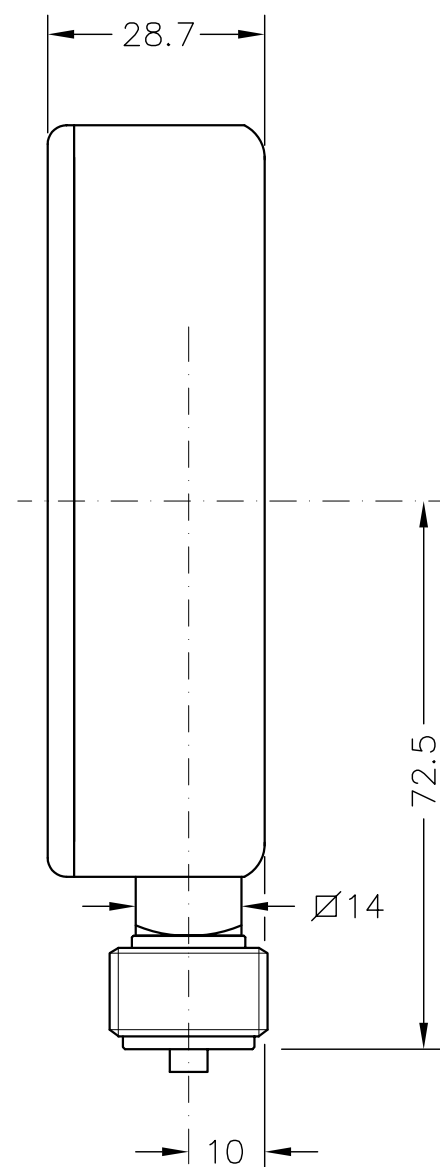

DATI TECNICI	
CAMPO DI LAVORO	0-6 bar / 0-86 psi
CASSA	METALLICA VERNICIATA NERA
TRASPARENTE	ALTUGLAS (METACRILATO)
QUADRANTE	ALLUMINIO FONDO BIANCO SCALA bar NERA psi ROSSA
INDICE	NYLON NERO
TEMP.MAX.SOPPORTATA DAL CORPO	70°C
CLASSE	2,5
TARATURA	3 bar ± 2%f.s.
CONTROLLO	1 bar ± 3%f.s. / 5 bar ± 3%f.s.

INDICE	DATA	CAUSA DELLA MODIFICA		INDICE	DISEGN.	APPROV.
MATERIALE:		TRATTAMENTO:		DISEGNATO: <i>gd</i>		APPROVATO: <i>af</i>
MANOMETRO Ø100 RADIALE 1/2" GAS 6 bar/psi "CEWAL"				DIS. N° 91413310		0
				SCALA 1:1		DATA: 09/03/99
cewal s.p.a.		30010 CAMPONOGARA (VENEZIA) via Gramsci N°48, tel.041/462155 telefax.041/4174282		TOLLERANZE GENERALI Lavorati Angoli ±30° Quote 0-18±0.15 18-80±0.25 >80±0.4		Stampati Angoli ±2° Spessore ±10% Lunghezza o Ø 0.5%
				xxx = QUOTE CRITICHE DA TENERE SOTTO CONTROLLO DURANTE LA PRODUZIONE xx = QUOTE IMPORTANTI		Proprietà riservata a termini di legge. Questo disegno non può essere ceduto a terzi senza la ns preventiva autorizzazione.