

1

2

3

4

5

6

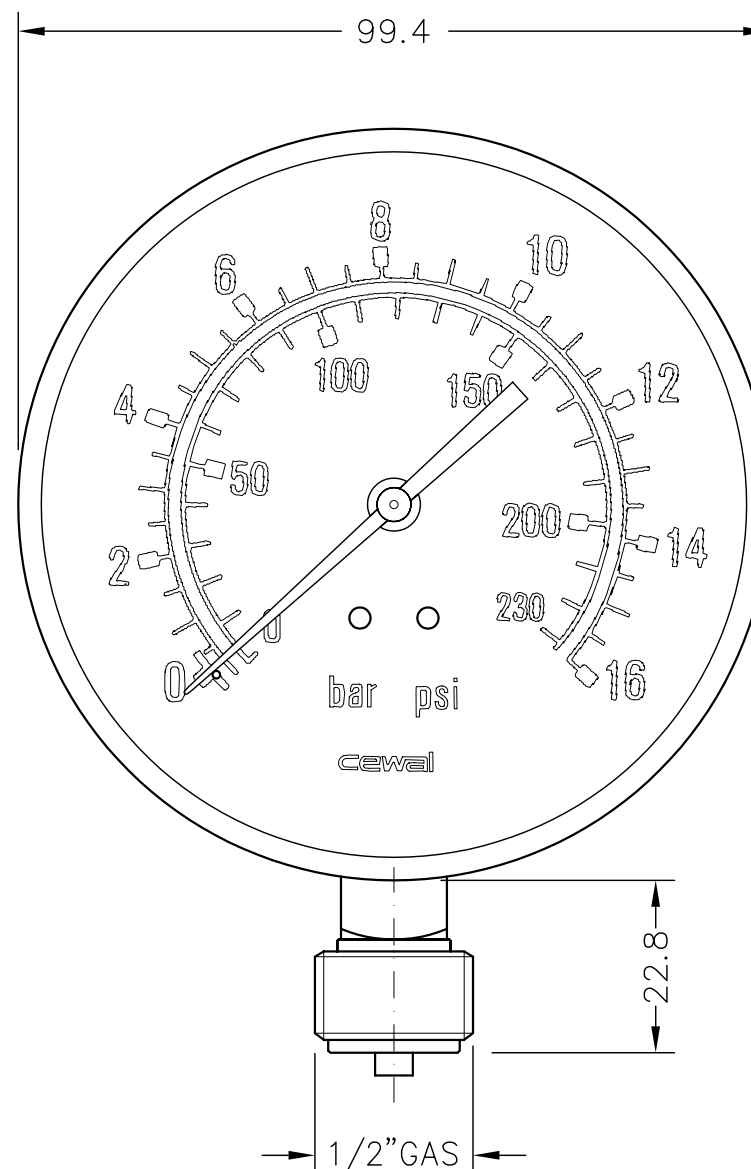
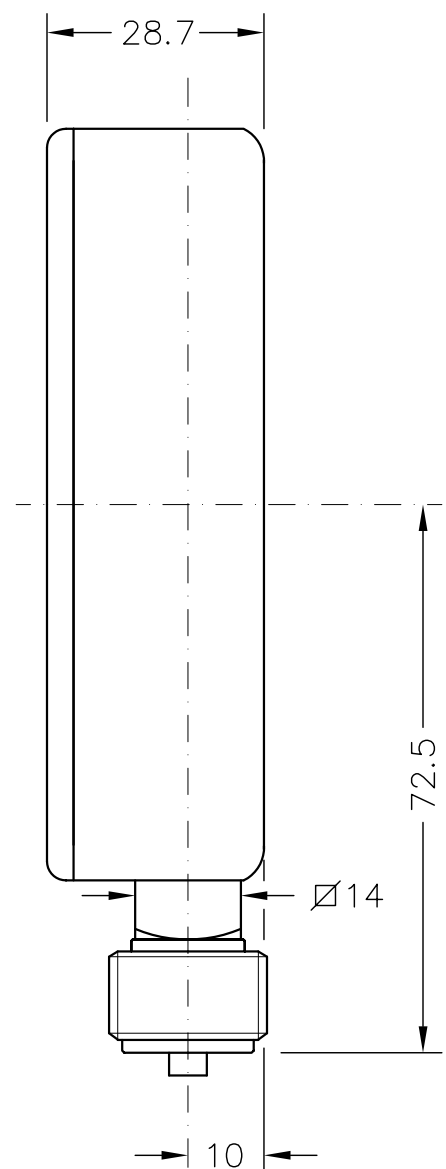

DATI TECNICI

CAMPO DI LAVORO	0-16 bar / 0-230 psi
CASSA	METALLICA VERNICIATA NERA
TRASPARENTE	ALTUGLAS (METACRILATO)
QUADRANTE	ALLUMINIO FONDO BIANCO SCALA bar NERA psi ROSSA
INDICE	NYLON NERO
TEMP.MAX.SOPPORTATA DAL CORPO	70°C
CLASSE	2,5
TARATURA	8 bar ± 2%f.s.
CONTROLLO	4 bar ± 3%f.s. / 12 bar ± 3%f.s.

INDICE	DATA	CAUSA DELLA MODIFICA		INDICE	DISEGN.	APPROV.
MATERIALE:		TRATTAMENTO:		DISEGNATO: <i>gz</i>		APPROVATO: <i>AS</i>
MANOMETRO Ø100 RADIALE 1/2" GAS 16 bar/psi "CEWAL"				DIS. N°	91413510	0
				SCALA	1:1	DATA: 23/02/99
cewal s.p.a. 30010 CAMPONOGARA (VENEZIA) via Gramsci N°48, tel.041/462155 telefax.041/4174282				TOLLERANZE GENERALI Lavorati Angoli ±30° Quote 0-18±0.15 18-80±0.25 >80±0.4		Stampati Angoli ±2° Spessore ±10% Lunghezza o Ø 0.5%
				xxx = QUOTE CRITICHE DA TENERE SOTTO CONTROLLO DURANTE LA PRODUZIONE xx = QUOTE IMPORTANTI		Proprietà riservata a termini di legge. Questo disegno non può essere ceduto a terzi senza la ns preventiva autorizzazione.